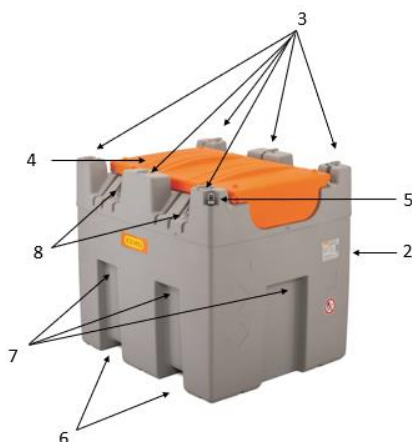
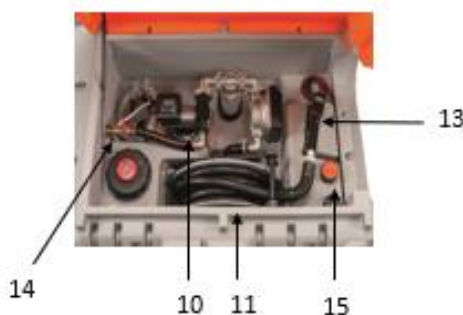
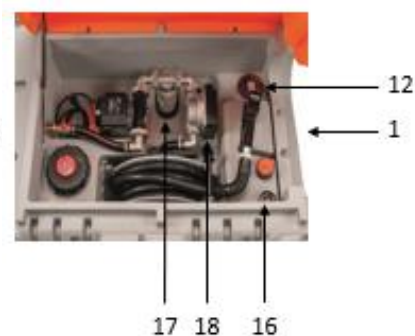

CUBE Easy Mobil 980 ADR PREMIUM

BiPump 12 V

Cematic Duo 24/12 V

Cematic 72 230 V

Désignation	Dimensions en cm			Poids en kg	Référence
	L	l	h		
CUBE Easy Mobil 980 ADR Premium, BiPump 12 V, capot	130	112	118	145	11633F
CUBE Easy Mobil 980 ADR Premium, Cematic Duo 24/12 V, capot	130	112	118	145	11635F
CUBE Easy Mobil 980 ADR Premium, Cematic 72 230 V, capot	130	112	118	145	11637F

1	Réservoir intérieur en PE avec paroi anti-roulis
2	Enveloppe secondaire de rétention en PE
3	6 plots pour empilage à vide
4	Capot en PE
5	Témoin optique de fuite
6	Passage de fourches pour chariot élévateur
7	Poignées de manutention à vide
8	2 fermetures à levier cadenassables en acier inox
9	Couvercle d'inspection Ø 150 mm avec soupape de surpression/ventilation 2" intégrée
10	Pompe gasoil selon choix
11	Enrouleur automatique avec 8 m de flexible de refoulement gasoil DN 25
12	Support pistolet gasoil avec collecteur anti-gouttes
13	Pistolet automatique gasoil avec raccord tournant
14	Vanne coupe-circuit
15	Bouchon de remplissage 2"
16	Jauge de niveau à cadran lecture verticale
17	Filtre à eau et particules 30 µm
18	Compteur mécanique 3 chiffres avec totalisateur et molette RAZ

RESERVOIR POUR GASOIL			
Matériaux employés	Polyéthylène gris simple paroi résistant aux UV		
Epaisseur matière	7 mm pour la cuve intérieure, 4 mm pour le bac de rétention		
Produits admissibles	Gasoil (HVO, XTL), GNR, Fioul		
Densité liquide maximum admissible	1,15 kg / dm ³		
Plage de température d'utilisation	-20° C à +40° C		
Cloison anti-vague	Oui		
	Pompe BiPump 12 V	Pompe Cematic Duo 24/12 V	Pompe Cematic 72 230 V
Matériaux employés	Acier, fonte, aluminium, résine acétale		
Produits admissibles	Gasoil (HVO, XTL), GNR, Fioul		
Débit	80 l/min	70/35 l/min	72 l/min
Pression maxi	1,7 bar	2/2,6 bar	2,9 bar
Hauteur d'aspi maxi	4 mètres		
Tension	12 V	24/12 V	230 V
Intensité	44 A	16/25 A	4,2 A
Puissance	500 W	150/420 W	500 W
Viscosité maxi	5,35 cSt		
Vitesse de rotation maxi	2 200 tr/min	3 600 / 1 800 tr/min	2 900 tr/min
Indice de protection	IP 55		
Niveau sonore	Inférieur à 70 dB		
Temps de cycle maxi	30 minutes		
Capacité fusible	NC	NC	NA
Plage de température d'utilisation	-20 °C à +60°C		
Raccord entrée sortie	F 1"		
Raccordement électrique	4 m avec pinces croco	4 m avec pinces croco	2 m avec fiche murale
Flexible de refoulement	8 mètres DN 25 en caoutchouc montés sur enrouleur automatique		
Flexible d'aspiration	Flexible DN 25		
Crépine	Oui		
Clapet anti-retour	Non		
Pistolet	Automatique		
Compteur	Oui mécanique 3 chiffres		
ENSEMBLE			
Vanne coupe circuit	Oui		
Manipulable en charge	Oui (grutable et levable par chariot élévateur)		
Gerbable	Oui jusqu'à deux niveaux cuves vides uniquement		
Transportable	Oui		
Stockage	Rétention intégrée		

Homologué ADR
Pompe garantie 2 ans
Cuve garantie 2 ans